

Stafsjö
SINCE 1666

Plattenschieber HG

Hochleistungsplattenschieber mit durchgehender Schieberplatte

Größenbereich:
DN 50 - DN 1200 (2" - 48")

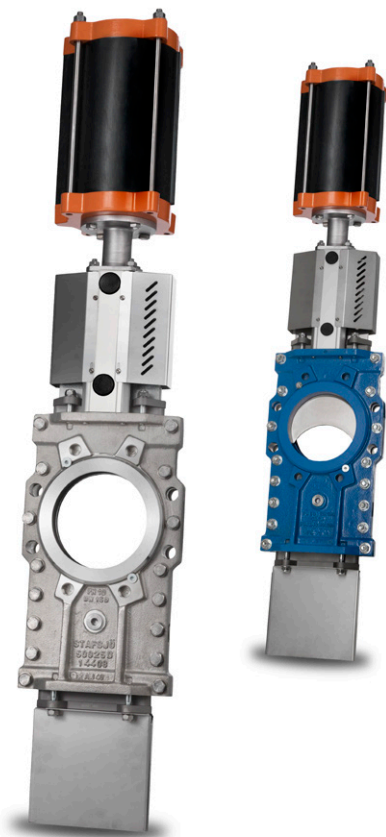
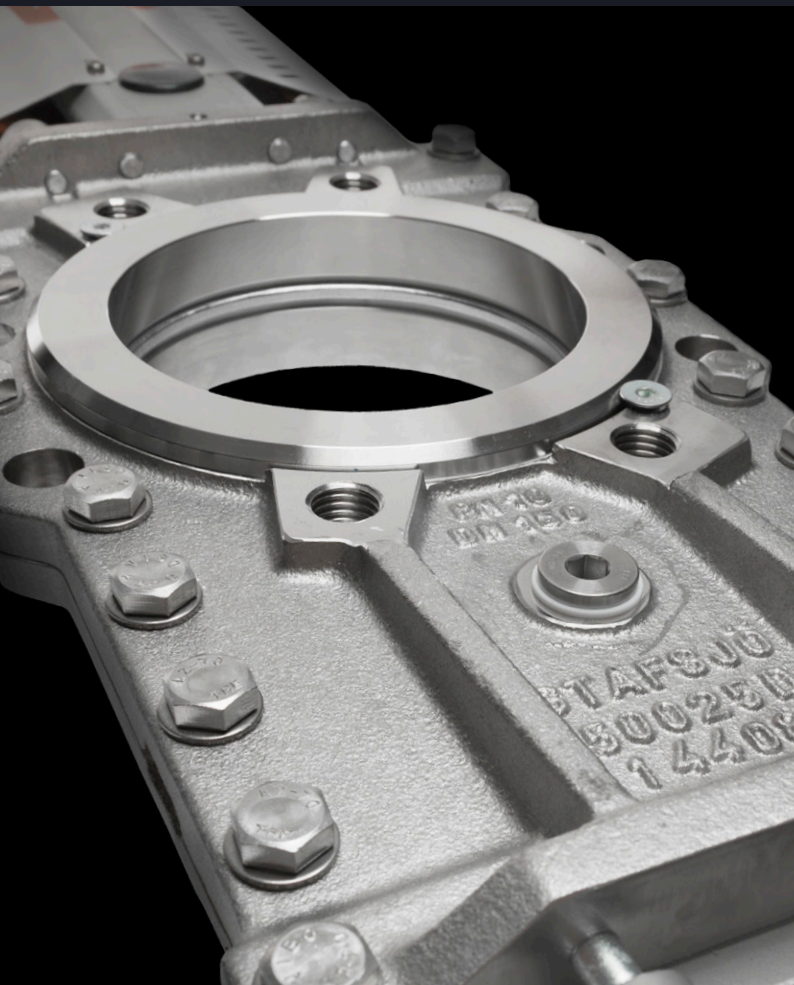

Über HG

Der Typ HG ist ein Plattenschieber mit durchgehender Schieberplatte und sehr guten Strömungseigenschaften. Er bietet eine zuverlässige dichte Abdichtung in beiden Richtungen bei hohen Medienkonzentrationen und auch stehenden Produktsäulen.

Der Schieber HG ist modular aufgebaut und kann leicht an Materialien, mit Stellantriebe und zugehörigem Automatisierungs-zubehör sowie an unterschiedliche Prozessbedingungen angepasst werden. Er kann für verschiedene Medien wie Papier- und Zellstoff bis zu Stoffdichten von 18 %, Schlämme, Laugen, Aschen und Granulate eingesetzt werden. Darüber hinaus wird er als Zulaufschieber für Schmutzschleusen eingesetzt, bei Verwendung unseres Schiebertyps RKO als Auslassschieber. Im Standard bietet Stafsjö die Gehäusewerkstoffe Edelstahl und Kugelgraphitguss an.

Außerdem ist der Schieber in Sonderwerkstoffen wie Duplex oder 254 SMO lieferbar. Der Schieber besteht aus massiven bearbeiteten Gehäusehälften zur sicheren Führung der Schieberplatte mit einer stabilen Antriebsaufnahme aus Aluminiumprofilen und Edelstahlzugstangen.

Der Typ HG mit durchgehender Schieberplatte wird ergänzt durch die leichtere Ausführung HL, die Hochdruckausführung HP, die Titan-Hochdruckausführung HPT und HX ist die Bezeichnung für unser Extrem-Hochdruckausführung.

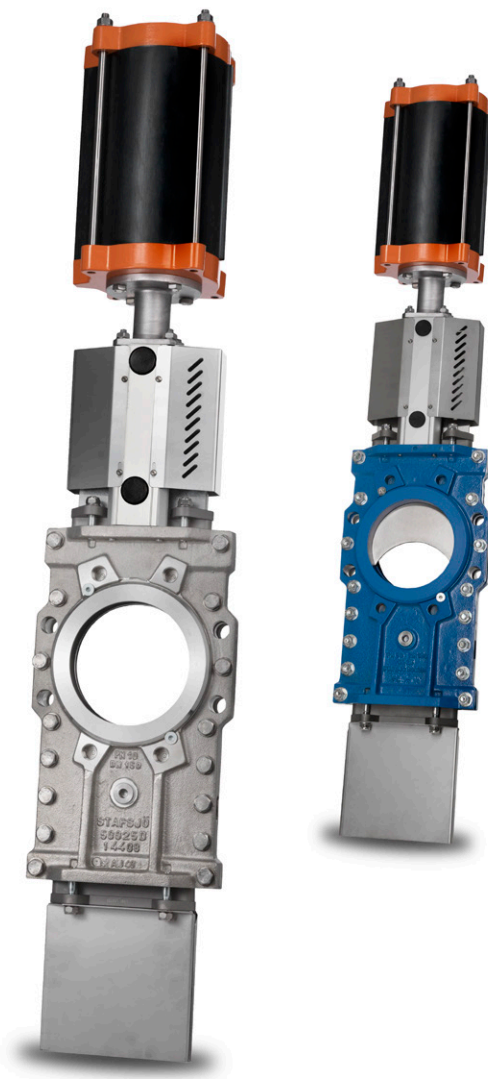

Hervorragende Strömungseigenschaften und Kammerung der Sitzringe

In offener Stellung ist der Strömungsquerschnitt vollkommen frei, so dass sich kein Medium ansammeln kann. Die PTFE-Sitzringe (1) sind durch die Schieberplatte (2) und die Flanschringe (3) gekammert. O-Ringe (4) hinter den Sitzringen dichten Gehäuse und Flanschringe ab und drücken die Sitzringe gegen die Schieberplatte. Optional können bei abrasiven Medien Polyurethan-Flanschringe, oder bei hohen Temperaturen Metallsitz-Flanschringe verwendet werden.

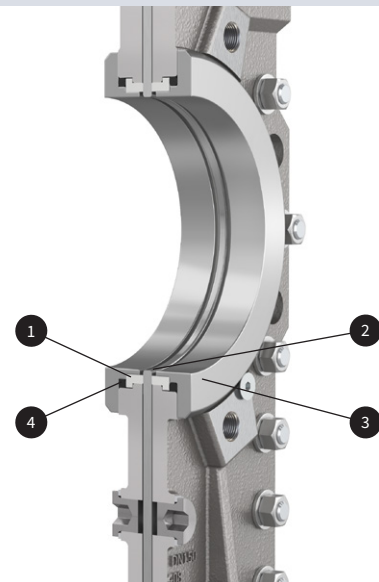

Zuverlässige durchgehende, beidseitig dichtende und leakagefreie Absperrung

Die Schieberplatte wird über den gesamten Hub geführt und fährt leicht durch zähe und hochkonsistente Medien. Dabei schießen die beidseitigen Dichtungen (5) in beiden Durchflussrichtungen sicher ab. Die TwinPack-Stopfbuchsichtung (6) ist dreilagig dichtet den Schieber nach außen hin ab. Optional können Abstreifer oder doppelte Stopfbuchsichtungen eingesetzt werden.

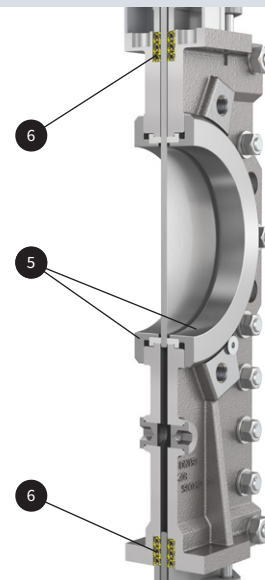

Schnelle und einfache Wartung

Die Flanschringe (7) halten die Sitzringe (8) und O-Ringe (9) während der Schieberbewegung. Sie formschlüssig montiert und können beim Austausch der Sitze leicht entfernt werden ohne Zerlegen des Gehäuses. Flanschringe und Sitze sind in verschiedenen Werkstoffen erhältlich und damit einfach an unterschiedliche Anforderungen anzupassen.

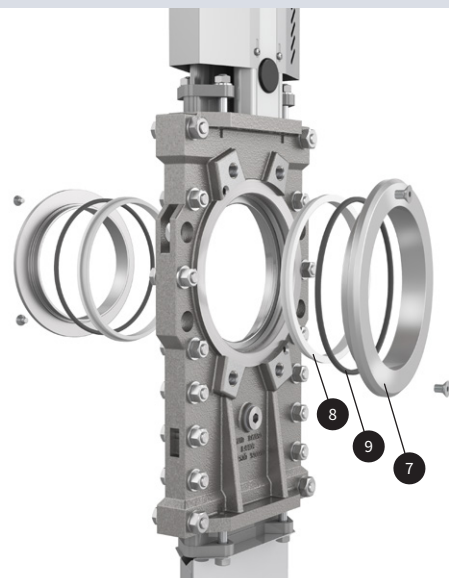

Betriebs- und Differenzdrücke

Maximaler Arbeitsdruck bei 20°C		Maximaler Differenzdruck bei 20°C	
DN	bar	DN	bar
50 - 250	10	50 - 250	10
300 - 800	6	300 - 800	6
900 - 1200	4	900 - 1200	4

Konfigurationen

Standardausführung Edelstahl	Standardausführung Kugelgraphitguss
<p>Größen: DN 50 - DN 1200</p> <p>Schiebergehäuse: Edelstahl EN 1.4408</p> <p>Flanschring: Edelstahl EN 1.4408</p> <p>Schieberplatte: Edelstahl EN 1.4404, AISI 316L</p> <p>Stopfbuchspackung: TwinPack</p> <p>Antriebsaufnahme: Edelstahl-Zugstangen in Aluminiumprofilen bis DN 1000 und Edelstahlprofilen auf größeren Schieberführungen, u. a. auch aus Edelstahl Bei fernbetätigten Schiebern.</p>	<p>Größen: DN 80 - DN 600</p> <p>Schiebergehäuse: Kugelgraphitguss EN 5.3105</p> <p>Flanschring: Kugelgraphitguss EN 5.3105, EN-JS1050. DN 600: Edelstahl EN 1.4408</p> <p>Plattenschieber: Edelstahl EN 1.4404, AISI 316L</p> <p>Stopfbuchspackung: TwinPack</p> <p>Antriebsaufnahme: Edelstahl-Zugstangen in Aluminiumprofilen, u. a. auch mit Schieberführungen aus Edelstahl Bei fernbetätigten Schiebern.</p>
Optionen	
<p>Schiebergehäuse¹⁾ Kugelgraphitguss EN 5.3105 Edelstahl EN 1.4408 Duplex-Edelstahl EN 1.4470 Gleichwertiges Material wie Edelstahl 254 SMO</p> <p>Flanschringe Kugelgraphitguss EN 5.3105, EN-JS1050 Edelstahl EN 1.4408 Duplex-Edelstahl EN 1.4470 Gleichwertiges Material wie Edelstahl 254 SMO Polyurethan</p> <p>Schiebermaterialien und Oberflächenbehandlungen Edelstahl EN 1.4404, AISI 316L Duplex-Edelstahl EN 1.4462, S32205 254 SMO-Edelstahl oder gleichwertig Hartverchromte Oberfläche Extra polierte Oberfläche (max. Ra 0,8)</p> <p>Sitze PTFE mit O-Ring aus Nitril, EPDM oder FPM/FKM PTFE mit FDA/EC 1935/2004-Zulassung Polyurethan Edelstahl mit Grafoil-Dichtband oder O-Ringen aus NBR, EPDM oder FPM/FKM</p>	<p>Stopfbuchspackung TwinPack, WhitePack, Graphit od. PTFE mit FDA/EC 1935/2004-Zulassung Zusätzliche Schaber aus UHMW-PE, PTFE oder Messing</p> <p>Oberbau Edelstahlzugstangen in Aluminiumträgern Edelstahlsäulen²⁾ oder -träger</p> <p>Stellantriebe Kettenrad Kegelradgetriebe Handrad mit nicht steigender Spindel Doppeltwirkende Pneumatikzylinder Einfachwirkende Pneumatikzylinder Elektrische Stellmotoren Hydraulischer Stellantrieb</p> <p>Flanschbohrungen EN 1092 PN 10 EN 1092 PN 16 ASME/ANSI B16.5 und B16.47 Klasse 150, Baureihe A JIS B 2238 10K AS 2129 Tabelle D und E auf Anfrage BS 10 Tabelle D</p> <p>Zubehör Weitere Informationen sind unserem Zubehör-Datenblatt zu entnehmen.</p>
Konstruktionsstandards	
<p>Konstruktion, Fertigung, Inspektion und Tests Gemäß Europäischer Druckgeräterichtlinie 2014/68/EU Kategorie I und II, Modul A2. Der Plattenschieber ist CE-gekennzeichnet (sofern erforderlich).</p> <p>Plattenschieber von Stafsjö werden vor der Auslieferung in geöffneter und geschlossener Stellung Druckprüfungen mit Wasser bei 20 °C gemäß EN 12266-1:2003 Rate A unterzogen. Im Verlauf der Prüfung ist keine optisch erkennbare Leckage zulässig. Rate A ist bei Metallsitz-Ventilen nicht anwendbar.</p> <p>Auf Anfrage kann Stafsjö 2.2 Prüfberichte und 3.1 Inspektionszertifikate gemäß EN 10204 zur Verfügung stellen. Kontaktieren Sie Stafsjö für weitere Informationen über ATEX-zugelassene Lösungen.</p>	<p>Einbaulängen Stafsjö Fertigungsstandard. Option bei MSS-SP81.</p> <p>Korrosionsschutz Lackierte Schieberteile erfüllen in geeigneten Bereichen den Korrosionsschutz gegen die Umgebung nach EN ISO 12944, Korrosivitätskategorie C3. Andere Lacksysteme können auf Anfrage angeboten werden.</p> <p>Betriebstemperaturen Informationen zur Bestimmung der minimalen und maximalen Temperatur für den Plattenschieber finden Sie unter: stafsjo.com/de/support/betriebstemperaturen/.</p>

1) Das Schiebergehäuse ist ab DN 100 standardmäßig mit Spülanschlüssen (G1/2") ausgestattet.

2) Standard bei Schieber, die mit einem Schiebergehäuse aus Duplexstahl oder einem gleichwertigen Werkstoff wie Edelstahl 254 SMO geliefert werden.

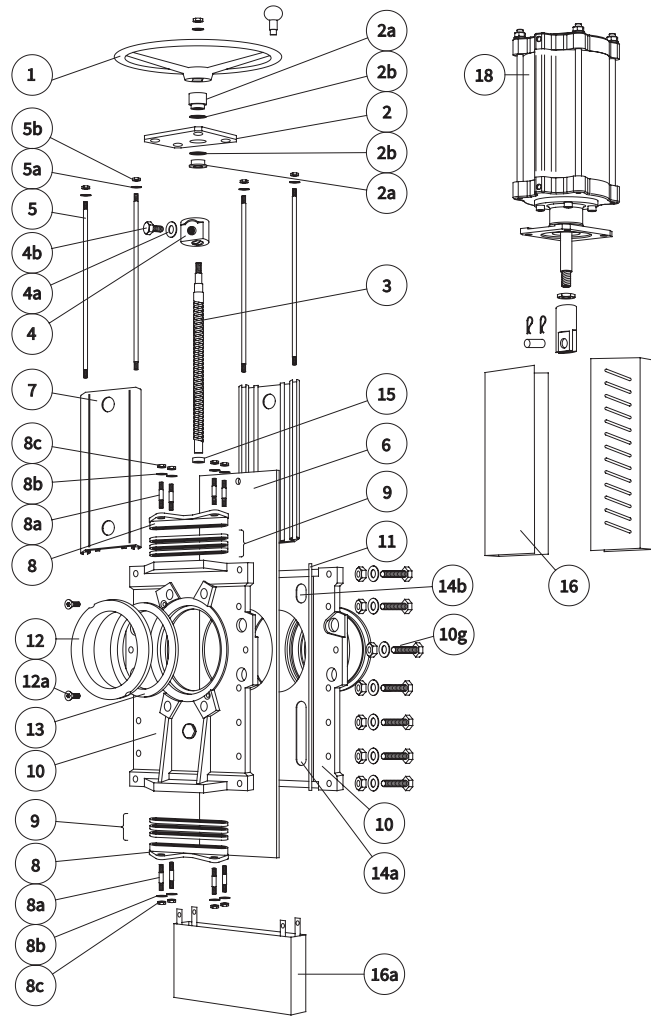

Stückliste

Pos.	Teil	Material
1	Handrad	Grauguss beschichtet Ø 200 - Ø 315 EN-JL1040, GG25 ≥ Ø 400 EN-JL1030, GG20
2	Traverse	Edelstahl EN 1.4301
2a	Spindellager	Messing
2b	Lagerungsscheibe	POM
3	Spindel	Edelstahl EN 1.4016, EN 1.4305
4	Spindelmutter	Messing
4a	Unterlegscheibe	Edelstahl A2
4b	Schraube	Edelstahl A2
5	Zugstange	Edelstahl A2
5a	Unterlegscheibe	Edelstahl A2
5b	Mutter	Edelstahl A2
6	Schieberplatte	Siehe Optionen auf Seite 4
7	Balken	Eloxiert aluminium
8	Stopfbuchsbrille	HG-E: Edelstahl EN 1.4408 HG-L ≤ DN 300: Kugelgraphitguss beschichtet EN 5.3105, EN-JS1050

Pos.	Teil	Material
8a	Stehbolzen	Edelstahl A2
8b	Unterlegscheibe	Edelstahl A2
8c	Mutter	Edelstahl A2
9 ¹⁾	Stopfbuchspackung	Siehe Optionen auf Seite 4
10	Schiebergehäuse	Siehe Optionen auf Seite 4
10g	Verschraubung des Schiebergehäuse	HG-E: Edelstahl A2 HG-L: Stahl fzb
11	Gehäusedichtung	DN 50-DN 150: Grafoil. DN 200-DN 250: PTFE. ≥ DN 300 FPM/FKM
12	Flanschring	Siehe Optionen auf Seite 4
12a	Feststellschraube	Edelstahl A2
13 ¹⁾	Sitze	Siehe Optionen auf Seite 4
14a	Gleitleiste	Nur DN ≥ 250: PTFE
14b	Gleitleiste	Nur DN ≥ 250: PTFE
15	Buchse	Sinterbronze
16	Schutzvorrichtung,	Edelstahl EN 1.4301
18	Pneumatikzylinder	Siehe separates Datenblatt

1) Empfohlene Ersatzteile

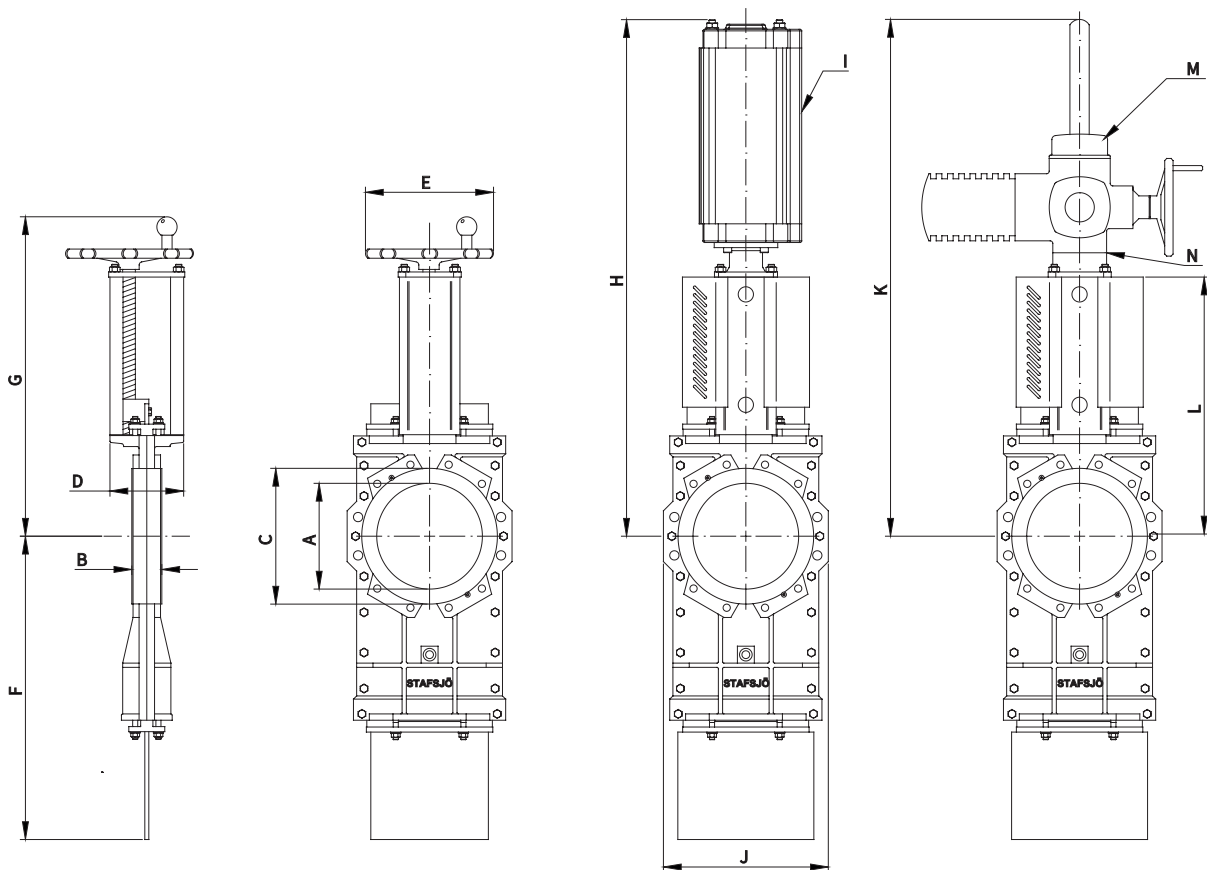

Hauptabmessungen (mm)

DN	A	B	C	D	E	F	G	H	I ¹⁾	J	K	L	M ²⁾	N ³⁾	kg ⁴⁾
50	75	47	91	80	200	225	351	529	SC100	150	530	230	SA07.2	F10/A	12
80	79	51	125	70	200	285	405	549	SC100	180	744	275	SA07.2	F10/A	17
100	103	51	153	72	200	385	445	614	SC100	210	809	315	SA07.2	F10/A	22
125	128	56	179	80	250	424	485	753	SC160	240	874	355	SA07.2	F10/A	29
150	153	60	205	80	250	455	530	823	SC160	260	944	400	SA07.6	F10/A	34
200	202	60	270	150	315	600	659	974	SC160	330	1070	520	SA07.6	F10/A	75
250	250	69	320	150	315	725	739	1109	SC160	390	1200	600	SA07.6	F10/A	100
300	302	78	375	180	400	865	893	1332	SC200	455	1420	720	SA10.2	F10/A	170
350	332	78	425	175	400	980	948	1417	SC200	510	1505	775	SA10.2	F10/A	200
400	380	89	480	210	520	1070	1033	1585	SC200	570	1650	873	SA10.2	F10/A	290
450	428	89	534	220	520	1210	1124	1790	SC250	625	1790	963	SA10.2	F10/A	410
500	470	114	580	320	635	1412	1299	1990	SC250	690	2020	1138	SA14.2	F14/A	670
600	540	122	679	350	635	1553	1336	2113	SC320	800	2135	1175	SA14.2	F14/A	820
700	665	128	800	320	635	1891	1556	2458	SC320	995	2505	1395	SA14.6	F14/A	1300
800	760	128	900	320	635	2132	1721	2723	SC320	1070	2770	1560	SA14.6	F14/A	1700
900	880	128	1009	310	-	2467	-	3018	SC320	1168	3026	1740	SA14.6	F14/A	*
1000	980	150	1110	310	-	2710	-	3328	SC320	1270	3320	1935	*	*	*
1200	1200	150	1334	505	-	3339	-	*	*	1500	4222	2485	*	*	*

1) Empfohlene Auslegung der doppelt wirkenden pneumatischen Zylinder vom Typ SC bei normalem Betrieb mit einem Luftdruck von 5 bar. Sollten andere Betriebsbedingungen vorliegen, wenden Sie sich bitte an Stafsjö oder Ihren zuständigen Vertreter.

2) Empfohlene Auslegung der AUMA-SA-Motoren im Normalbetrieb. Sollten andere Betriebsbedingungen vorliegen, wenden Sie sich bitte an Stafsjö oder Ihren zuständigen Vertreter.

3) Schieber und AUMA-SA-Schnittstelle. Die Elektromotoren werden standardmäßig mit Anschlussform A (steigende Spindel) nach ISO 5210 montiert.

4) Gewicht in kg für Schieber mit Stellrad.

* Auf Anfrage.

Hauptabmessungen dienen nur zur Information. Zertifizierte Zeichnungen sind von Stafsjö erhältlich.

Flanschbohrung nach EN 1092 PN 10

DN	50	80	100	125	150	200	250	300	350
Lochreis (mm)	125	160	180	210	240	295	350	400	460
Anzahl Durchgangsbohrungen	0	4	4	4	4	4	4	4	4
Anzahl Gewindebohrungen/Seite	4	4	4	4	4	4	8	8	12
Bolzengröße	M16	M16	M16	M16	M20	M20	M20	M20	M20
Bolzenlänge ¹⁾ (mm)	13	13	13	15	15	16	18	20	20

DN	400	450	500	600	700	800	900	1000	1200
Lochreis (mm)	515	565	620	725	840	950	1050	1160	1380
Anzahl Durchgangsbohrungen	4	4	4	4	4	4	4	4	4
Anzahl Gewindebohrungen/Seite	12	16	16	16	20	20	24	24	28
Bolzengröße	M24	M24	M24	M27	M27	M30	M30	M33	M36
Bolzenlänge ¹⁾ (mm)	25	25	27	28	28	31	31	38	40

Flanschbohrung nach EN 1092 PN 16

DN	50	80	100	125	150	200	250	300	350
Lochreis (mm)	125	160	180	210	240	295	355	410	470
Anzahl Durchgangsbohrungen	0	4	4	4	4	4	4	4	4
Anzahl Gewindebohrungen/Seite	4	4	4	4	4	8	8	8	12
Bolzengröße	M16	M16	M16	M16	M20	M20	M24	M24	M24
Bolzenlänge ¹⁾ (mm)	13	13	13	15	15	16	18	20	20

DN	400	450	500	600	700	800	900	1000	1200
Lochreis (mm)	525	585	650	-	840	950	1050	1170	1390
Anzahl Durchgangsbohrungen	4	4	4	-	4	4	0	4	4
Anzahl Gewindebohrungen/Seite	12	16	16	-	20	20	28	24	28
Bolzengröße	M27	M27	M30	-	M33	M36	M36	M39	M45
Bolzenlänge ¹⁾ (mm)	25	25	27	-	28	31	31	38	40

Flanschbohrung nach ASME/ANSI B16.5 & B16.47 Class 150

DN	50	80	100	125	150	200	250	300	350
Lochreis (mm)	120,7	152,4	190,5	215,9	241,3	298,4	361,9	431,8	476,3
Anzahl Durchgangsbohrungen	0	2	4	4	4	4	4	4	4
Anzahl Gewindebohrungen/Seite	4	2	4	4	4	4	8	8	8
Bolzengröße (UNC)	5/8"-11	5/8"-11	5/8"-11	3/4"-10	3/4"-10	3/4"-10	7/8"-9	7/8"-9	1"-8
Bolzenlänge ¹⁾ (mm)	13	13	13	15	15	16 ²⁾	18	20	20

DN	400	450	500	600	700	800	900	1000	1200
Lochreis (mm)	539,8	577,9	635	749,3	863,6	977,9	1085,9	1200,2	1422,4
Anzahl Durchgangsbohrungen	4	4	4	4	4	4	4	4	8
Anzahl Gewindebohrungen/Seite	12	12	16	16	24	24	28	32	36
Bolzengröße (UNC)	1"-8	1 1/8"-7	1 1/8"-7	1 1/4"-7	1 1/4"-7	1 1/2"-6	1 1/2"-6	1 1/2"-6	1 1/2"-6
Bolzenlänge ¹⁾ (mm)	25	25	27	28	28	31	31	38	40

1) Die Werte für die Flanschstärke, Unterlegscheiben und Dichtungen sind hinzuzufügen.

2) Die Schrauben auf einer Seite müssen bei Einbaulängen gemäß MSS-SP81 10 mm länger sein.

Flanschbohrung nach JIS B 2238 10K

DN	50	80	100	125	150	200	250	300	350
Lochreis (mm)	120	150	175	210	240	290	355	400	445
Anzahl Durchgangsbohrungen	0	4	4	4	4	4	4	4	4
Anzahl Gewindebohrungen/Seite	4	4	4	4	4	8	8	12	12
Bolzengröße	M16	M16	M16	M20	M20	M20	M22	M22	M22
Bolzenlänge ¹⁾ (mm)	13	13	13	15	15	16	18	20	20

DN	400	450	500	600	700	800	900	1000	1200
Lochreis (mm)	510	565	620	730	840	950	1050	1160	1380
Anzahl Durchgangsbohrungen	4	4	4	8	4	4	4	4	4
Anzahl Gewindebohrungen/Seite	12	16	16	16	20	24	24	24	28
Bolzengröße	M24	M24	M24	M30	M30	M30	M30	M36	M36
Bolzenlänge ¹⁾ (mm)	25	25	27	28	28	31	31	38	40

Flanschbohrung nach BS 10 Table D

DN	50	80	100	125	150	200	250	300	350
Lochreis (mm)	-	146,1	177,8	209,6	235	292,1	355,6	406,4	469,9
Anzahl Durchgangsbohrungen	-	2	2	4	4	4	4	4	4
Anzahl Gewindebohrungen/Seite	-	2	2	4	4	4	4	8	8
Bolzengröße (UNC)	-	5/8"-11	5/8"-11	5/8"-11	5/8"-11	5/8"-11	3/4"-10	3/4"-10	7/8"-9
Bolzenlänge ¹⁾ (mm)	-	13	13	15	15	16	18	20	20

DN	400	450	500	600	700	800	900	1000	1200
Lochreis (mm)	520,7	584,2	641,4	755,7	845	984,2	1092,2	1175	*
Anzahl Durchgangsbohrungen	4	4	4	4	4	4	4	4	*
Anzahl Gewindebohrungen/Seite	8	8	12	12	16	16	20	20	*
Bolzengröße (UNC)	7/8"-9	7/8"-9	7/8"-9	1"-8	1"-8	1 1/4"-7	1 1/4"-7	1 1/4"-7	*
Bolzenlänge ¹⁾ (mm)	25	25	27	28	28	31	31	38	*

1) Die Werte für die Flanschstärke, Unterlegscheiben und Dichtungen sind hinzuzufügen.

* Auf Anfrage

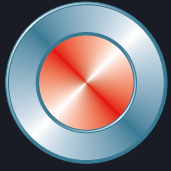

Stafsjö
SINCE 1666

© Stafsjö 2023. Die vorliegenden Angaben dienen lediglich zu Informationszwecken. Sämtliche Spezifikationen können ohne vorherige Ankündigung geändert werden.

Stafsjö Valves AB
SE-618 95 Stavsjö, Schweden

+46 11 39 31 00 | sales@stafsjo.se | www.stafsjo.com

Ein Unternehmen der Bröer Gruppe